

MALIBU-308

8" PORTABLE SPEAKER

ALTAVOZ PORTÁTIL 8"

HAUT-PARLEUR PORTABLE 8"

COLUNA PORTÁTIL 8"



INSTRUCTION MANUAL/MANUAL DE USUARIO/
MODE D'EMPLOI/MANUAL DE INSTRUÇÕES

FONESTAR

DESCRIPTION

- Portable speaker with 1 wireless microphones.
- This portable speaker will accompany you at all your events or parties, a live performance or a live talk. It provides the perfect musical atmosphere, you can play music, do karaoke, record microphone input, sound your performances or amplify your voice.
- Its high sound power will allow you to cover events of up to 20 people with excellent audio quality thanks to its definition in the high frequencies and its BASS REFLEX bass reinforcement.
- The MALIBU-308 incorporates everything you need to amplify the sound. Includes a hand-held wireless microphone and an input for connecting another wired microphone. You can karaoke by activating the Voice Canceller function that cancels the voice over the music, assign voice priority to fade the music while speaking, and independently control the volume of the music and microphone, as well as the echo for the microphone.
- It has a multifunctional Bluetooth®, USB/microSD, radio or line-in with remote control. It also offers the possibility to connect 2 speakers via Bluetooth and play the same content via the TWS function.
- Its simple and intuitive use minimises set-up time.
- Highly versatile, adaptable to a multitude of uses and very easy to transport thanks to its trolley design and highly efficient lightweight components, such as the class D amplifier and the rechargeable lithium battery, which requires little maintenance and provides great autonomy.
- It is the perfect loudspeaker for users without extensive audio knowledge, who need to create a musical atmosphere for family parties and small events, as well as for more professional users for classes, courses or presentations, or for artists who want to give small live performances or recitals.

CONTROLS AND FUNCTIONS

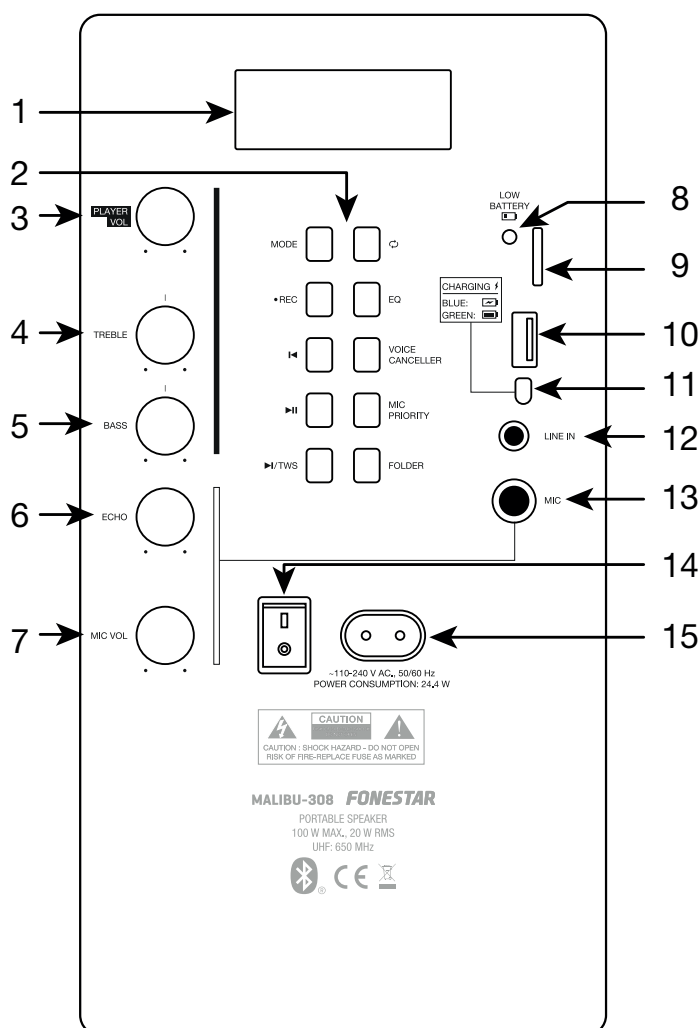

1.- Player module information display.

2.- Player buttons.

a.- **MODE**: short presses of this button allow you to change the mode on the player to choose the desired audio source: USB, microSD (CARd), Bluetooth (BLUE), FM radio (display shows frequency), line-in (LINE).

b.- **REC**: a short press of this button starts/stops the recording of the microphone audio. A long press allows the recorded tracks to be played back. Once you have started playback, you can control it with the buttons **▶II**, **◀** and **▶**.

c.- **◀**: in Bluetooth, USB and micro SD mode, a short press will skip to the previous song and a press in FM mode will skip to the previous stored frequency.

d.- **▶II**: in Bluetooth and USB and micro SD mode, starts/pauses audio playback; in FM mode, it automatically memorises all frequencies detected with sufficient signal quality.

e.- **▶/TWS**: in Bluetooth, USB and micro SD mode, a short press allows you to skip to the next song. In FM mode, switches to the next stored frequency. A long press on this button activates the TWS function, for more information see OPERATION.

f.- **↻**: in USB and micro Sdmode,mode, activates/deactivates shuffle playback.

- ONE: plays the same song over and over again.
- ALL: plays the songs in order and restarts at the end.

g.- **EQ**: allows you to select between the different existing equalisations: FLAT (no EQ), POP, ROCK, JAZZ, CLASSIC.

h.- **VOICE CANCELLER**: removes the voice from songs by equalizing to enhance the karaoke experience. The display shows rON when the function is activated and rOFF when it is deactivated.

i.- **MIC PRIORITY**: activate microphone priority over music. The music will fade out when there is a signal from either microphone: MIC or wireless microphone. The display shows PON when the function is activated and POFF when it is deactivated.

j.- **FOLDER**: in USB and microSD mode, allows you to select the folder to be played.

3.- **PLAYER VOL**: player volume control.

4.- **TREBLE**: control that boosts or attenuates the player's treble frequencies.

5.- **BASS**: control that boosts or attenuates the player's bass frequencies.

6.- **ECHO**: control of the echo function on the microphones. Allows adjustment of the number of echo repeats of MIC and wireless microphone.

7.- **MIC VOL**: microphone volume control MIC and wireless microphone.

8.- **LOW BATTERY**: low battery indicator light. When this indicator lights up blue, connect the power cable.

9.- MicroSD memory card connection port.

10.- USB storage device connection port.

11.- **CHARGING BATTERY**: battery charging process indicator light. This indicator will illuminate blue while the battery is charging and will turn green when the battery is fully charged.

12.- **LINE IN**: stereo line-level auxiliary input, 3.5 mm jack plug.

13.- **MIC**: balanced mic level input, 6.3 mm jack plug.

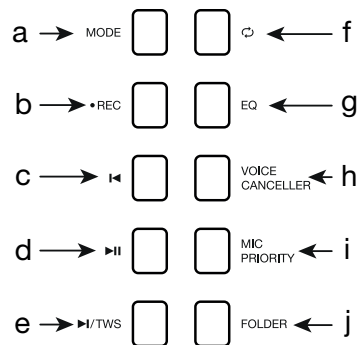

14.- On/off loudspeaker switch.

15.- Input to connect AC power supply cable.



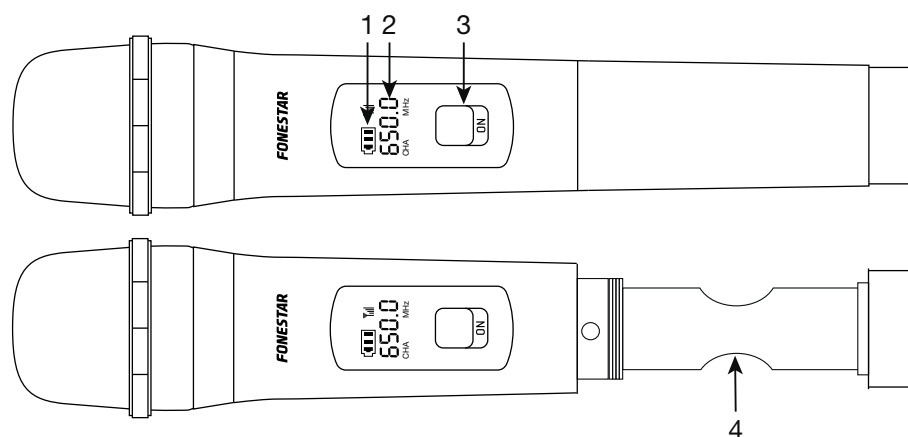







HAND-HELD MICROPHONE



- 1.- Battery status indicator light:  correct battery level,  low battery level.
- 2.- Transmission frequency indicator.
- 3.- Hand-held microphone on/off switch.
- 4.- Battery holder. Use 2 x 1.5 V batteries type LR6-AA, preferably alkaline. When inserting the batteries, make sure that the polarity is correct.

REMOTE CONTROL

- 1.- : mutes the speaker.
- 2.- **MODE**: short presses of this button allow you to change the mode on the player to choose the desired audio source: USB, microSD (CARd), Bluetooth (BLUE), FM radio (display shows frequency), line-in (LINE).
- 3.- **REC**: a short press of this button starts/stops the recording of the microphone audio. A long press allows the recorded tracks to be played back. Once you have started playback, you can control it with the buttons ,  and .
- 4.- /: in Bluetooth, USB and micro SD mode, starts/pauses audio playback; a long press to fast forward/rewind. In FM mode it skips to the previous/next stored frequency.
- 5.- : in Bluetooth, USB and micro SD mode, starts/pauses audio playback; in FM mode, it automatically memorises all frequencies that are detected with sufficient signal quality.
- 6.- : in USB and micro SD mode, activates/deactivates shuffle playback.
 - ONE: plays the same song over and over again.
 - ALL: plays the songs in order and restarts at the end.
- 7.- **0-9**: number buttons to automatically select the desired audio track on the USB or microSD device or the stored radio station. In FM radio, allows to select the stations stored in the memory.
- 8.- **TWS**: A press on this button activates the TWS function, for more information see OPERATION.
- 9.- **VOL -/VOL+**: player volume controls.
- 10.- **EQ**: allows you to select between the different existing equalisations. FLAT (no EQ), POP, ROCK, JAZZ, CLASSIC.

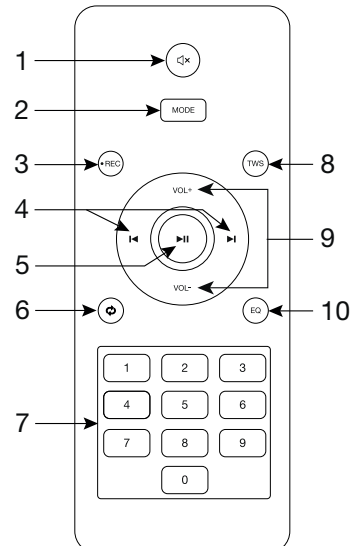

OPERATION

RECHARGEABLE BATTERY

To charge the battery, connect the device to a 230 V AC socket using the mains cable. Keep the device connected to the mains and switched on during the charging time, which is approximately 3 hours. The battery indicator light will turn blue during charging and will turn off when fully charged.

Battery life depends on the use of the equipment, type of music played, volume, etc. Battery life is 8 hours under optimal laboratory conditions.

NOTE: this speaker is battery operated and connected to AC power.

PLAYER

All player modes have additional equalisation to the rear panel controls (BASS and TREBLE) via the EQ button on the player and on the remote control. In addition, the remote control has a MUTE function to mute the audio (the display will flash indicating that the mute function is active).

USB/microSD MODE

- Insert the USB device or microSD card and select the desired mode; the display will show USB or CARd respectively. It will then start playback by indicating the song number, briefly, and the playback time (00:00).
- Press **⏮**, on the player or on the remote control, to change songs or to **⏸** pause/resume playback.

NOTE: this mode allows you to change the playback mode.

BLUETOOTH MODE

- Select Bluetooth mode. The display will show BLUE. BLUE flashing indicates that no connection has been established with a device and when it stops flashing it indicates that it is connected.
- To connect your device, open the Bluetooth settings screen on your smartphone or tablet. Activate the Bluetooth function, select the MALIBU-308 and pair with it.

NOTE: this player remembers the last connected device. So, you will not need to do this linking process and the linking will be done automatically.

- Select the music on your smartphone/tablet and start playback.
- Make sure your smartphone/tablet is loud enough to be heard through the speaker. In this way, you can control the volume from the **MALIBU** itself at a later time without having to manipulate any other equipment.
- Press **⏮**, on the player or on the remote control, to change songs or to **⏸** pause/resume playback.

FM MODE

- Select FM mode. The display will show the tuned frequency (000.0 MHz).
- Perform an automatic tuning of the stations to start using this mode by short pressing the button **⏸**.
- Once you have finished, you can select the station you want to listen to from among those tuned in with **⏮** in the front panel or on the remote control.

LINE MODE

- Connect your audio device (Smartphone, tablet, PC, etc.) via a stereo audio cable to the LINE IN input on the rear panel.
- Select line input mode. The display will show LINE.
- Select the music on your device and start playback.
- Make sure your device is loud enough to be heard through the speaker. In this way, you can control the volume from the **MALIBU** itself at a later time without having to manipulate any other equipment.

MICROPHONE RECORDER

The recording function will only record the signal from the microphones regardless of the mode selected on the player.

- 1.- Connect the microphones you wish to record (wired or wireless) and adjust their volume, echo effect and equalisation.
- 2.- Connect a recording drive to the USB port or microSD slot. While recording you can listen to the music as you record the voice by selecting the mode on the player as long as it is not the same mode you are using for the recording.

NOTE: USB device has priority over microSD card.

- 3.- Press the ● **REC** button on the player or remote control and press it again to stop recording. Pressing again will start a new recording. The recording can be paused and resumed with the ►|| button.
- 4.- To play back these recordings, long press the ● **REC** button on the player or on the remote control.

The recordings are stored in a REC folder on the USB or microSD card and will be named 00000.MP3.

TWS FUNCTION (TRUE WIRELESS STEREO)

The TWS function allows the player's audio (USB, microSD, Bluetooth, FM or AUX) to be played through 2 speakers in stereo. For this function there will always be a master speaker playing the left channel of the stereo signal, and a slave speaker playing the right channel.

To do this you must have 2 **MALIBU-308**, **MALIBU-310**, **MALIBU-312** or **MALIBU-315** speakers and follow these steps:

- 1.- Turn both **MALIBU** speakers on and activated Bluetooth mode.
- 2.- On the slave speaker, press the TWS button and SLAU will both show and flash on the display..
- 3.- Wait a few seconds, the displays on both speakers will stop flashing indicating that they are connected.
- 4.- Select the playback mode on the master speaker and start playback.

Both speakers can be used to control the player's functions: ►, ||, ◀ and ▶. But it will only be possible to switch modes from the master loudspeaker.

NOTE: all other speaker inputs such as MIC or GUITAR will only be heard through the speaker to which they are connected. Please note that if the wireless microphones of both loudspeakers are of the same frequency, both cannot be used.

CONNECTION AND OPERATION

- Before making any connections:
 - Make sure that all equipment is switched off and disconnected from the power supply socket.
 - Check the condition of the speaker battery and the wireless microphone batteries.
 - Set the volume controls to minimum.
- Connect the device(s) you need:
 - USB device in the USB port.
 - microSD card in the microSD slot.
 - PC, tablet, smartphone, etc. in the LINE IN input.
 - Microphone cable in input MIC.
 - For Bluetooth mode you will have to wait for the speaker to turn on and pair it.
- Turn on the devices connected in the previous step and the wireless microphone, and lastly, turn on the loudspeaker. You can use the MALIBU powered directly from the mains or using the internal battery.
- Select the operating mode and adjust the PLAYER VOL and MIC VOL volume controls.

NOTE: if a microphone (wireless and/or wired) is to be used, be sure not to stand in front of the loudspeaker and at a distance to avoid feedback and other disturbing noises.
- After use, do not forget to switch off and disconnect the equipment from the mains.

BLOCK DIAGRAM

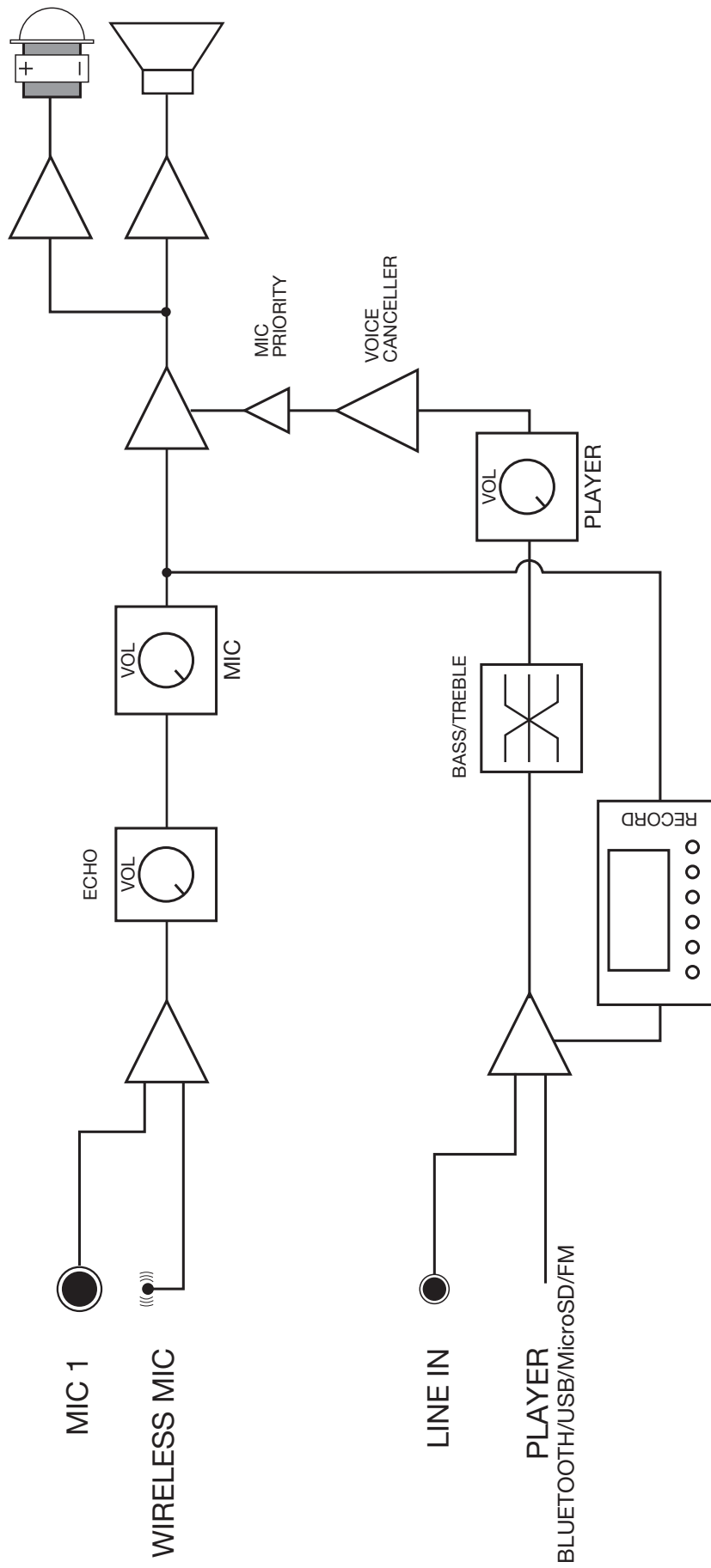

TECHNICAL SPECIFICATIONS

MALIBU-308	
FEATURES	Portable speaker. 1 x UHF hand-held wireless microphone (650 MHz). Bluetooth/USB/microSD/FM/LINE player and microphone audio recorder. Bluetooth receiver 5.0. Karaoke function with Voice Canceller, priority, microphone echo control and independent volume control of music and microphones. TWS function for Bluetooth pairing of two loudspeakers. Input for microphone with cable. Rechargeable Li-ion battery. BASS REFLEX reinforcement. Remote control of the player. Trolley transport cart. Hole in the base for 35 mm tube.
POWER	100 W maximum, 20 W RMS
LOUDSPEAKERS	1 x 8" woofer 1 x 1" tweeter
INPUTS	1 x mic, 6.3 mm jack, 4,700 Ω 33 mV 1 x stereo line, 3.5 mm jack, 10,000 Ω 549 mV
CONTROLS	Microphone volume with echo Player volume with bass and treble control Player with source selection, playback control, recording, TWS, voice eliminator, voice priority, playback mode and equalisation Low battery indicator Battery charge indicator
POWER SUPPLY	110-240 V CA, 24'4 W Battery Li-ion 11.1 V, 2.200 mAh Autonomy with rechargeable battery: 8 h* Battery charging time: 3 h *At 50% of the volume. Depending on the type of music and volume, the battery life may be reduced Works while recharging Wireless microphones: 2 x LR6-AA batteries Remote control: 2 x LR03-AAA batteries
DIMENSIONS	250 x 385 x 200 mm depth
OPTIONAL	FAL-M8: carrying bag

SIMPLIFIED EU DECLARATION OF CONFORMITY

FONESTAR SISTEMAS S.A. hereby declares that the Portable speaker MALIBU-308 complies with the Directive 2014/53/EU.

The complete text of the EU Declaration of Conformity is available at the following internet address:

DESCRIPCIÓN

- Altavoz portátil con reproductor Bluetooth/USB/microSD/FM/LINE y 1 micrófono de mano inalámbrico UHF.
- Este altavoz te acompañará en todas tus fiestas, actuaciones o charlas en directo ya que en un tamaño reducido proporciona multitud de opciones de reproducción, amplificador de 100 W máximo, micrófonos (de cable e inalámbrico) y batería de litio.
- Su gran potencia de sonido te permitirá cubrir eventos de hasta 20 personas con una excelente calidad de audio por su alta definición en las frecuencias agudas y refuerzo en graves BASS REFLEX.
- El MALIBU-308 incorpora todo lo necesario para amplificar el sonido. Incluye un micrófono inalámbrico de mano y una entrada de micrófono para conectar otro mediante cable. Podrás hacer karaoke activando la función Voice Canceller que cancela la voz de la música, asignar prioridad de voz para atenuar la música mientras se habla por los micrófonos y controlar de manera independiente el volumen del reproductor y de los micrófonos.
- Dispone de un reproductor de Bluetooth®, USB/microSD, radio o línea con mando a distancia. El reproductor permite configurar el sonido a su gusto gracias a ecualizaciones preestablecidas y a 2 controles manuales para BASS y TREBBLE. Además, permite grabar la señal de micrófono y, mediante su función TWS, ofrece la posibilidad de reproducir simultáneamente por 2 altavoces en estéreo utilizando la conexión bluetooth.
- Muy versátil, adaptable a multitud de usos y fácilmente transportable gracias a su diseño de carro trolley y a sus componentes ligeros altamente eficientes, como el amplificador clase D y la batería recargable de Litio, que requiere poco mantenimiento y proporciona una gran autonomía.
- Es un altavoz de uso sencillo e intuitivo que minimiza el tiempo de configuración y lo hace adecuado para todo tipo de usuarios, incluso sin grandes conocimientos de audio. Ideal para sonorizar fiestas familiares y pequeños eventos; o para usuarios más profesionales, para clases, cursos, presentaciones o artistas que quieren hacer pequeñas actuaciones en directo o recitales..

CONTROLES Y FUNCIONES

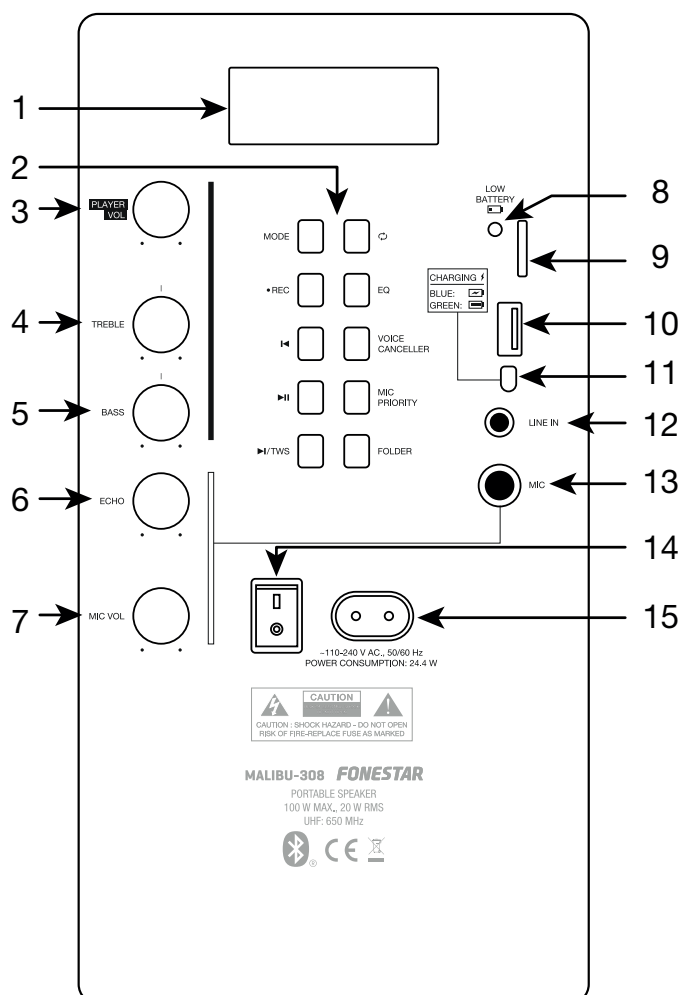

1.- Pantalla de información del módulo reproductor.

2.- Botones del reproductor:

a.- **MODE**: pulsaciones cortas de este botón permite cambiar el modo en el reproductor para elegir la fuente de audio deseada: USB, microSD (CARd), Bluetooth (BLUE), radio FM (la pantalla muestra la frecuencia) , entrada de línea (LINE).

b.- **REC**: una pulsación corta de este botón permite iniciar/detener la grabación del audio de los micrófonos. Una pulsación larga permite reproducir las pistas grabadas. Una vez iniciada la reproducción podrá controlarla con los botones ►||, ◀ y ▶.

c.- **◀**: en modo Bluetooth, USB y micro SD, una pulsación corta permite pasar a la anterior canción. En modo FM, pasa a la frecuencia memorizada anterior.

d.- **►||**: en modo Bluetooth, USB y micro SD, inicia/pausa la reproducción de audio; en modo FM, realiza la memorización automática de todas las frecuencias que se detectan con una calidad de señal suficiente.

e.- **▶/TWS**: en modo Bluetooth, USB y micro SD, una pulsación corta permite pasar a la siguiente canción. En modo FM, pasa a la frecuencia memorizada siguiente. Una pulsación larga de este botón activa la función TWS, para más información vaya al apartado FUNCIONAMIENTO.

f.- **🔄**: en modo USB y micro SD, activa/desactiva la reproducción aleatoria.

- ONE: reproduce una misma canción una y otra vez.

- ALL: reproduce las canciones en orden y al terminar vuelve a empezar.

g.- **EQ**: permite cambiar entre las diferentes ecualizaciones existentes: FLAT (sin ecualización), POP, ROCK, JAZZ, CLASSIC.

h.- **VOICE CANCELLER**: elimina la voz de las canciones mediante una ecualización para mejorar la experiencia karaoke. La pantalla muestra rON cuando la función está activada y rOFF cuando está desactivada.

i.- **MIC PRIORITY**: activa la prioridad de los micrófonos sobre la música. La música se atenuará cuando haya señal en alguno de los micrófonos: MIC o micrófono inalámbrico. La pantalla muestra PON cuando la función está activada y POFF cuando está desactivada.

j.- **FOLDER**: en modo USB y microSD, permite seleccionar la carpeta a reproducir.

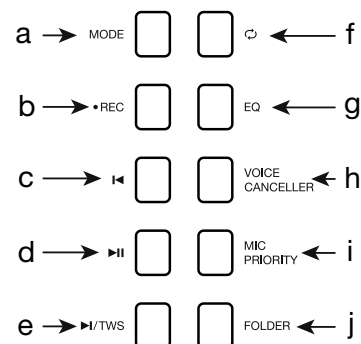

3.- **PLAYER VOL**: control de volumen del reproductor.

4.- **TREBLE**: control que refuerza o atenúa las frecuencias agudas del reproductor.

5.- **BASS**: control que refuerza o atenúa las frecuencias graves del reproductor.

6.- **ECHO**: control de la función eco sobre los micrófonos. Permite ajustar el número de repeticiones del efecto eco de los micrófonos MIC y micrófono inalámbrico.

7.- **MIC VOL**: control de volumen de los micrófonos MIC y micrófono inalámbrico.

8.- **LOW BATTERY**: indicador luminoso de batería baja. Cuando este indicador se ilumine en color azul conecte el cable de alimentación.

9.- Puerto de conexión de tarjetas de memoria microSD.

10.- Puerto de conexión para dispositivos de almacenamiento USB.

11.- **CHARGING BATTERY**: indicador luminoso del proceso de carga de la batería. Este indicador se iluminará en color azul durante la carga de la batería y pasará a verde cuando la batería esté cargada por completo.

12.- **LINE IN**: entrada auxiliar estéreo de nivel de línea, conector jack 3'5 mm.

13.- **MIC**: entrada balanceada de nivel de micro, conector jack 6'3 mm.

14.- Interruptor de encendido/apagado del altavoz

15.- Entrada para conectar el cable de alimentación CA.

MICRÓFONO DE MANO

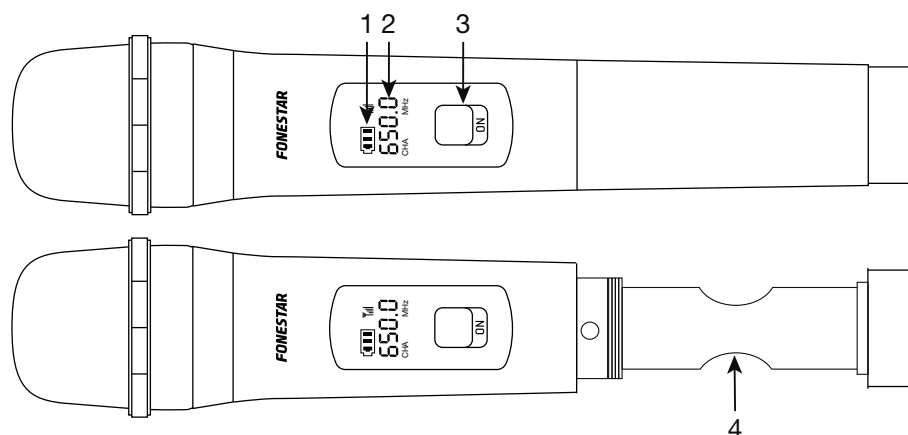

- 1.- Indicador luminoso de carga de batería: nivel de batería correcto, batería baja.
- 2.- Indicador de frecuencia de transmisión.
- 3.- Interruptor de encendido/apagado del micrófono de mano.
- 4.- Portapilas. Utilice 2 pilas de 1'5 V tipo LR6-AA, preferentemente alcalinas. Cuando coloque las pilas, asegúrese que la polaridad es la correcta.

MANDO A DISTANCIA

- 1.- : silencia el altavoz.
- 2.- **MODE**: pulsaciones cortas de este botón permite cambiar el modo en el reproductor para elegir la fuente de audio deseada: USB, microSD (CArD), Bluetooth (BLUE), radio FM (la pantalla muestra la frecuencia) , entrada de línea (LINE).
- 3.- **REC**: una pulsación corta de este botón permite iniciar/detener la grabación del audio de los micrófonos. Una pulsación larga permite reproducir las pistas grabadas. Una vez iniciada la reproducción podrá controlarla con los botones y .
- 4.- / : en modo Bluetooth, USB y micro SD, una pulsación corta permite pasar a la anterior/siguiente canción; una pulsación larga avanza y retroceso rápido. En modo FM pasa a la anterior/siguiente frecuencia memorizada.
- 5.- : en modo Bluetooth, USB y micro SD, inicia/pausa la reproducción de audio; en modo FM, realiza la memorización automática de todas las frecuencias que se detectan con una calidad de señal suficiente.
- 6.- : en modo USB y micro SD, activa/desactiva la reproducción aleatoria.
 - ONE: reproduce una misma canción una y otra vez.
 - ALL: reproduce las canciones en orden y al terminar vuelve a empezar.
- 7.- **0-9**: botones numéricos para seleccionar automáticamente la pista de audio deseada en el dispositivo USB o microSD o la emisora de radio memorizada. En modo FM, permiten seleccionar las emisoras almacenadas en la memoria.
- 8.- **TWS**: Una pulsación de este botón activa la función TWS, para más información vaya al apartado FUNCIONAMIENTO.
- 9.- **VOL -/VOL+**: controles de volumen del reproductor.
- 10.- **EQ**: permite cambiar entre las diferentes ecualizaciones existentes: FLAT (sin ecualización), POP, ROCK, JAZZ, CLASSIC.

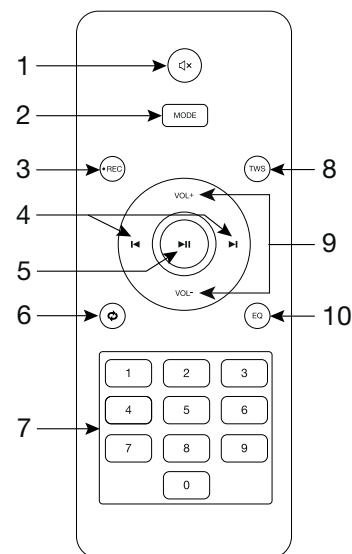

FUNCIONAMIENTO

BATERÍA RECARGABLE

Para cargar la batería conecte el equipo a una toma de corriente 230 V CA mediante el cable de alimentación. Mantenga el equipo conectado a la toma de corriente y encendido durante el tiempo de carga que es de 3 horas aproximadamente. El indicador luminoso de batería se encenderá de color azul durante la carga y se apagará cuando esté completa.

La duración de la batería depende del uso del equipo, el tipo de música reproducida, el volumen, etc. La duración de la batería es de 8 horas en condiciones óptimas de laboratorio.

NOTA: este altavoz funciona con batería y conectado a la alimentación CA.

REPRODUCTOR

Todos los modos del reproductor disponen de una ecualización adicional a los controles del panel trasero (BASS y TREBLE) mediante el botón EQ del reproductor y del mando a distancia. Además, el mando a distancia dispone de la función MUTE para silenciar el audio, la pantalla parpadeará indicando que está activa la función de silencio).

MODO USB/microSD

- Inserte el dispositivo USB o tarjeta microSD y seleccione el modo que desee; la pantalla mostrará USB o CArD respectivamente. A continuación, comenzará la reproducción indicando el número de canción, brevemente, y el tiempo de reproducción (00:00).
- Pulse **⏮** en el reproductor o en el mando a distancia para cambiar de canción o **▶||** para iniciar/pausar la reproducción.

NOTA: este modo le permite cambiar el modo de reproducción.

MODO BLUETOOTH

- Seleccione el modo Bluetooth. La pantalla mostrará BLUE. Si BLUE parpadea indica que no se ha establecido conexión con un dispositivo y cuando deja de parpadear indica que está conectado.
- Para conectar su dispositivo, abra la pantalla de configuración de Bluetooth de su smartphone o tablet. Active la función Bluetooth, seleccione el dispositivo MALIBU-308 y vincúlese a él.

NOTA: este amplificador recuerda el último dispositivo conectado. Por lo que, no necesitará hacer este el proceso de vinculación y la vinculación se realizará automáticamente.

- Seleccione la música en su smartphone/tablet e inicie la reproducción.
- Asegúrese de que su smartphone/tablet tiene un volumen suficiente para poder ser escuchado a través del altavoz. De este modo, podrá controlar el volumen desde el propio **MALIBU** con posterioridad sin tener que manipular ningún otro equipo.
- Pulse **⏮** en el reproductor o en el mando a distancia para cambiar de canción o **▶||** para iniciar/pausar la reproducción.

MODO FM

- Seleccione el modo FM. La pantalla mostrará la frecuencia sintonizada (000.0 MHz).
- Realice una sintonización automática de las emisoras para empezar a utilizar este modo realizando una pulsación corta del botón **▶||**.
- Una vez haya terminado podrá seleccionar la emisora que desee escuchar entre las sintonizadas con **⏮** en el panel frontal o del mando a distancia.

MODO LINEA

- Conecte su dispositivo de audio (Smartphone, tablet, PC, etc) a través de un cable de audio estéreo en la entrada LINE IN del panel posterior.
- Seleccione el modo entrada de línea. La pantalla mostrará LINE.
- Seleccione la música en su dispositivo e inicie la reproducción.
- Asegúrese de que su dispositivo tiene un volumen suficiente para poder ser escuchado a través del altavoz. De este modo, podrá controlar el volumen desde el propio **MALIBU** con posterioridad sin tener que manipular ningún otro equipo.

GRABADOR DE MICRÓFONOS

La función de grabación sólo grabará la señal de los micrófonos independientemente del modo seleccionado en el reproductor.

- 1.- Conecte los micrófonos que desea grabar (de cable o inalámbrico) y ajuste su volumen, efecto eco y ecualización.
- 2.- Conecte una unidad de grabación en el puerto USB o la ranura microSD. Durante la grabación podrá escuchar la música mientras graba la voz seleccionando el modo en el reproductor siempre que no sea el mismo modo que está usando para la grabación.

NOTA: el dispositivo USB tiene prioridad sobre la tarjeta microSD.

- 3.- Pulse el botón **● REC** del reproductor o del mando a distancia y vuelva a pulsarlo la detener la grabación. Si vuelve a pulsar se iniciará otra nueva grabación. La grabación puede ser pausada y reanudada con el botón **▶II**.
- 4.- Para reproducir estas grabaciones, realice una pulsación larga del botón **● REC** del reproductor o del mando a distancia.

Las grabaciones quedan almacenadas en una carpeta REC en el USB o tarjeta microSD y se nombrarán 00000.MP3.

FUNCIÓN TWS (TRUE WIRELESS STEREO)

La función TWS permite que el audio del reproductor (USB, microSD, Bluetooth, FM o AUX) se escuche a través de 2 altavoces en estéreo. Para esta función siempre habrá un altavoz principal que reproduce el canal izquierdo de la señal estéreo, y uno secundario que reproduce el canal derecho.

Para ello, deberá disponer de 2 altavoces **MALIBU-308**, **MALIBU-310**, **MALIBU-312** o **MALIBU-315** y seguir los siguientes pasos:

- 1.- Encienda ambos altavoces **MALIBU** y active el modo Bluetooth.
- 2.- En el altavoz secundario, pulse el botón TWS y la pantalla mostrará SLAU de forma intermitente.
- 3.- Espere unos segundos, las pantallas de ambos altavoces dejarán de parpadear indicando que están conectados.
- 4.- Seleccione el modo de reproducción en el altavoz principal y comience la reproducción.

Desde ambos altavoces se podrán controlar las funciones del reproductor: **▶**, **II**, **⏪** y **⏩**. Pero sólo se podrá cambiar de modo desde el altavoz principal.

NOTA: el resto de entradas de los altavoces como MIC o GUITAR sólo se escucharán a través del altavoz en el que estén conectados. Tenga en cuenta que si los micrófonos inalámbricos de ambos altavoces son de la misma frecuencia no podrán usarse ambos.

CONEXIÓN Y FUNCIONAMIENTO

- Antes de realizar cualquier conexión:
 - Asegúrese de que todos los equipos están apagados y desconectados de la toma de corriente de alimentación.
 - Revise el estado de la batería del altavoz y de las pilas del micrófono inalámbrico.
 - Coloques los controles de volumen al mínimo.
- Conecte el dispositivo o dispositivos que vaya a necesitar:
 - Dispositivo USB en el puerto USB.
 - Tarjeta microSD en la ranura microSD.
 - Pc, tablet, smartphone, etc. en la entrada LINE IN.
 - Micrófono de cable en las entradas MIC 1 y MIC 2.
 - Para el modo bluetooth, tendrá que esperar a encender el altavoz y realizar la vinculación.
- Encienda los dispositivos conectados en el paso anterior y el micrófono inalámbrico, y, en último lugar, encienda el altavoz. Puede utilizar el MALIBU alimentado directamente a la corriente o haciendo uso de la batería interna.
- Seleccione el modo de funcionamiento y ajuste los controles de volumen PLAYER VOL y MIC VOL.

NOTA: si utiliza micrófono (inalámbrico y/o cable) asegúrese no situarse frente al altavoz y a cierta distancia para evitar acoples y otros ruidos molestos.
- Tras su uso, no se olvide apagar y desconectar el aparato de la toma de corriente.

DIAGRAMA DE BLOQUES

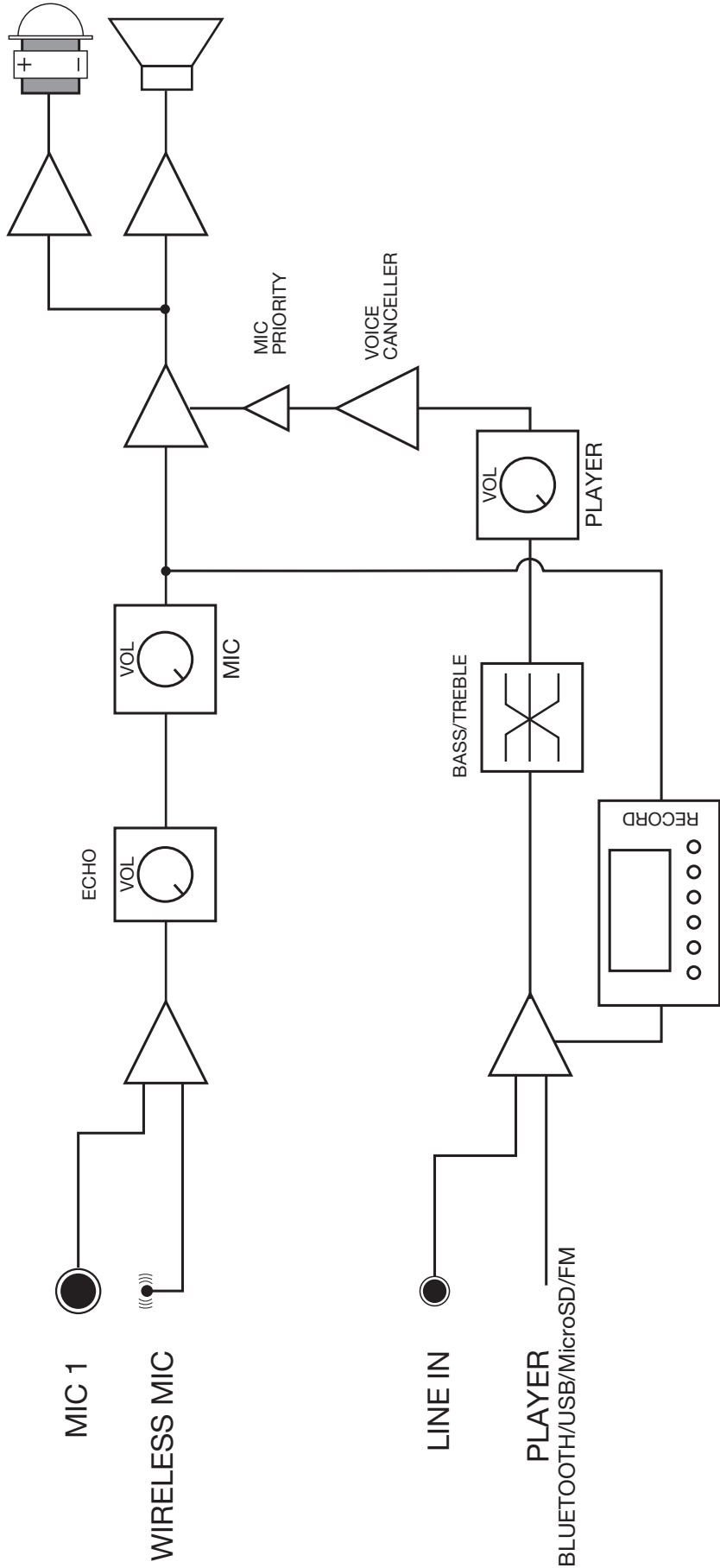

ESPECIFICACIONES TÉCNICAS

MALIBU-308	
CARACTERÍSTICAS	<p>Altavoz portátil. 1 micrófono inalámbricos de mano UHF (650 MHz). Reproductor Bluetooth/USB/microSD/FM/LINE y grabador del audio del micrófono. Receptor Bluetooth 5.0. Función karaoke con Voice Canceller, prioridad, control eco para micrófono y control de volumen independiente de la música y los micrófonos. Función TWS para emparejar por Bluetooth dos altavoces. Entrada para micrófono con cable. Batería recargable de Li-ion. Refuerzo en graves BASS REFLEX. Mando a distancia para reproductor. Carro de transporte trolley. Orificio en la base para tubo de 35 mm.</p>
POTENCIA	100 W máximo, 20 W RMS
ALTAVOCES	<p>1 woofer 8” 1 tweeter 1”</p>
ENTRADAS	<p>1 micrófono, jack 6’3 mm, 4.700 Ω 33 mV 1 línea estéreo, jack 3’5 mm, 10,000 Ω 549 mV</p>
CONTROLES	<p>Volumen de micrófono con eco Volumen de reproductor con control de graves y agudos Reproductor con selección de fuente, control de reproducción, grabación, TWS, eliminador de voz, prioridad de voz, modo de reproducción y ecualización Indicador de batería baja Indicador de carga de batería</p>
ALIMENTACIÓN	<p>110-240 V CA, 24’4 W Batería Li-ion 11.1 V, 2.200 mAh Autonomía con batería recargable: 8 h* Tiempo de carga de la batería: 3 h *Autonomía al 50% del volumen. Dependiendo del tipo de música y del volumen, la autonomía puede verse reducida Funciona durante la recarga Micrófonos inalámbricos: 2 pilas LR6-AA Mando a distancia: 2 pilas LR03-AAA</p>
MEDIDAS	250 x 385 x 200 mm fondo
OPCIONAL	FAL-M8: bolsa de transporte

DECLARACIÓN UE DE CONFORMIDAD SIMPLIFICADA

Por la presente, FONESTAR SISTEMAS S.A. declara que el altavoz portátil MALIBU-308 es conforme con la Directiva 2014/53/UE.

El texto completo de la declaración UE de conformidad está disponible en la dirección internet siguiente:

DESCRIPTION

- Haut-parleur portable avec lecteur Bluetooth/USB/microSD/FM/LINE et 1 microphone à main sans fil UHF.
- Ce haut-parleur vous accompagnera lors de toutes vos fêtes, représentations ou discussions en direct, car il offre une multitude d'options de lecture, un amplificateur de 100 W max., des microphones (avec et sans fil) et une batterie au lithium, le tout dans un format réduit.
- Sa grande puissance sonore vous permettra de couvrir des événements jusqu'à 20 personnes avec une excellente qualité audio grâce à sa définition dans les hautes fréquences et son renforcement des basses BASS REFLEX.
- Le MALIBU-308 intègre tout ce dont vous avez besoin pour amplifier le son. Il comprend un microphone portatif sans fil et une entrée microphone permettant de connecter un autre microphone par câble. Vous pouvez faire du karaoké en activant la fonction Voice Canceller qui annule la voix de la musique, en attribuant une priorité à la voix afin d'estomper la musique tout en parlant dans les microphones, et en contrôlant indépendamment le volume du lecteur et des microphones.
- Il dispose d'un lecteur Bluetooth®, USB/microSD, d'une radio ou d'une entrée de ligne avec télécommande. Le lecteur vous permet de configurer le son à votre guise grâce à des égalisations pré-réglées et à 2 commandes manuelles pour les BASS et les TREBBLE. De plus, le signal du microphone peut être enregistré et, grâce à sa fonction TWS, il offre la possibilité d'une lecture simultanée sur 2 haut-parleurs en stéréo grâce à la connexion Bluetooth.
- Très polyvalent, il s'adapte à une multitude d'utilisations et est facilement transportable grâce à son design trolley et à ses composants légers très efficaces, tels que l'amplificateur de classe D et la batterie rechargeable au lithium, qui nécessite peu d'entretien et offre une grande autonomie.
- Il s'agit d'un haut-parleur simple et intuitif qui minimise le temps d'installation et convient à tous les types d'utilisateurs, même ceux qui n'ont pas de connaissances approfondies en matière d'audio. Idéal pour les fêtes de famille et les petits événements ; ou pour les utilisateurs plus professionnels, pour les classes, les cours, les présentations ou les artistes qui veulent faire de petites performances en direct ou des récitals.

CONTRÔLES ET FONCTIONS

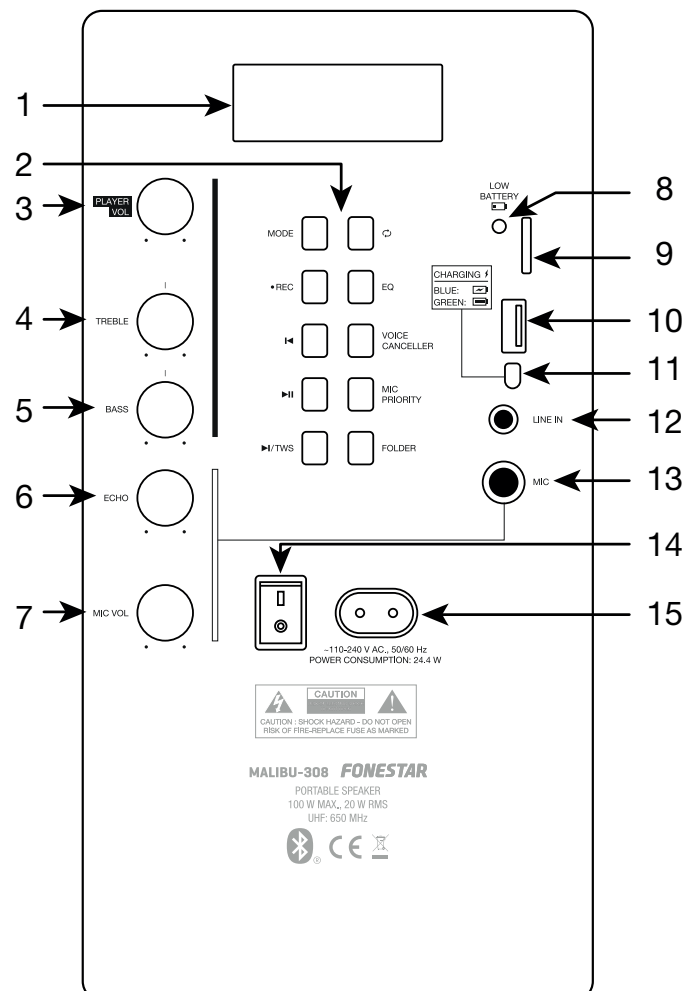

1.- Écran d'information du module lecteur.

2.- Boutons du lecteur :

a.- **MODE** : de courtes pressions sur ce bouton vous permettent de changer le mode du lecteur pour choisir la source audio désirée : USB, microSD (CArD), Bluetooth (BLUE), radio FM (affichage de la fréquence), entrée ligne (LINE).

b.- ● **REC** : une courte pression sur ce bouton démarre/arrête l'enregistrement de l'audio du microphone. Une pression longue permet de lire les pistes enregistrées. Une fois la lecture lancée, vous pouvez la contrôler à l'aide des boutons ►||, ◀ y ►.

c.- ◀ : en mode Bluetooth, USB et micro SD, une pression courte permet de passer à la précédente chanson. en mode FM, passe à la fréquence mémorisée précédente.

d.- ►|| : en mode Bluetooth, USB et SD, lance/pause la lecture d'audio; en mode FM, mémorise automatiquement toutes les fréquences détectées avec une qualité de signal suffisante.

e.- ►/TWS : en mode Bluetooth, USB et micro SD, une pression courte permet de passer à la précédente chanson. En mode FM, passe à la fréquence mémorisée suivante. Une pression longue sur ce bouton active la fonction TWS, pour plus d'informations voir FONCTIONNEMENT.

f.- ↻ : en mode USB et micro SD, active/désactive la lecture aléatoire.

- ONE : lit la même chanson en boucle.

- ALL : lit les chansons dans l'ordre et redémarre à la fin.

g.- **EQ** : permet de choisir entre les différentes égalisations existantes : FLAT (sans égalisation), POP, ROCK, JAZZ, CLASSIC.

h.- **VOICE CANCELLER** : supprime les voix des chansons grâce à l'égalisation pour améliorer l'expérience du karaoké. L'écran affiche ON lorsque la fonction est activée et OFF lorsqu'elle est désactivée.

i.- **MIC PRIORITY** : active la priorité des microphones sur la musique. La musique sera atténuée lorsqu'il y aura un signal sur un des microphones : MIC ou microphone sans fil. L'écran affiche ON lorsque la fonction est activée et OFF lorsqu'elle est désactivée.

j.- **FOLDER** : en mode USB et microSD, permet de sélectionner le dossier à lire.

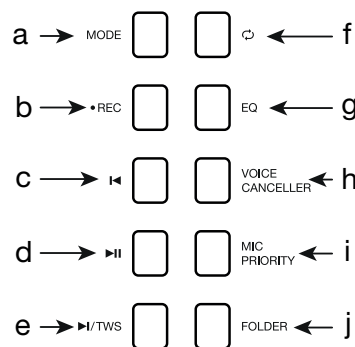

3.- **PLAYER VOL** : contrôle du volume du lecteur.

4.- **TREBLE** : contrôle qui renforce/atténue les fréquences aigus du lecteur.

5.- **BASS** : contrôle qui renforce/atténue les fréquences graves du lecteur.

6.- **ECHO** : contrôle de la fonction écho sur les microphones. Permet de régler le nombre de répétitions de l'effet d'écho des microphones MIC et microphone sans fil.

7.- **MIC VOL** : contrôle du volume des microphones MIC et microphone sans fil.

8.- **LOW BATTERY** : témoin lumineux de batterie. Lorsque ce témoin s'allume en bleu, branchez le câble d'alimentation.

9.- Port de connexion des cartes de mémoire microSD.

10.- Port de connexion pour dispositifs de stockage USB.

11.- **CHARGING BATTERY** : témoin lumineux de l'état de charge de la batterie. Ce témoin s'allume en bleu lorsque la batterie est en cours de chargement et passe au vert lorsque la batterie est complètement chargée.

12.- **LINE IN** : entrée auxiliaire stéréo de niveau ligne, connecteur jack 3'5 mm.



13.- **MIC** : entrée symétrique du niveau de micro, connecteur jack 6'3 mm.

14.- Interrupteur de mise en marche/arrêt du haut-parleur.



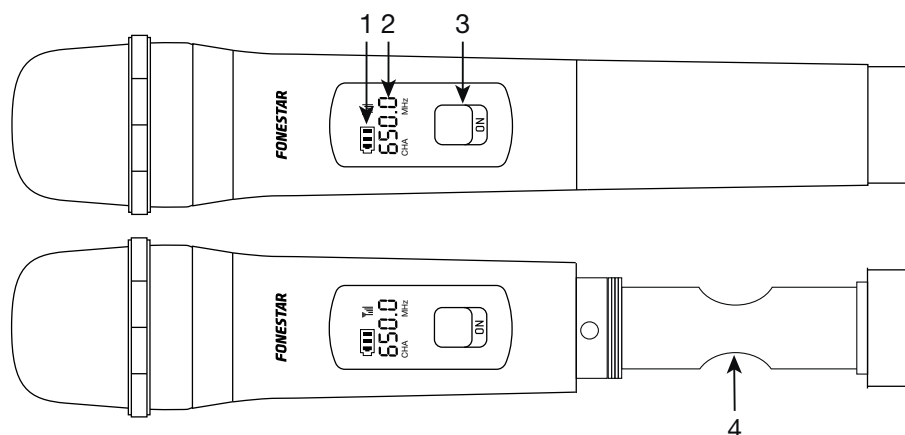





15.- Entrée pour connecter le câble de l'alimentation CA.

MICROPHONE DE MAIN



- 1.- Témoin lumineux de charge de batterie :  niveau de la batterie correct,  batterie faible.
- 2.- Témoin de fréquence de transmission.
- 3.- Interrupteur de mise en marche/arrêt du microphone de main.
- 4.- Porte-piles. Utilisez 2 piles de 1'5 V de type LR6-AA, de préférence alcalines. Au moment de placer ces piles, assurez-vous que la polarité soit la correcte.

TÉLÉCOMMANDE

- 1.-  : mute.
- 2.- **MODE** : de courtes pressions sur ce bouton vous permettent de changer le mode du lecteur pour choisir la source audio désirée : USB, microSD (CARd), Bluetooth (BLUE), radio FM (affichage de la fréquence), entrée ligne (LINE).
- 3.- **REC** : une courte pression sur ce bouton démarre/arrête l'enregistrement de l'audio des microphones. Une pression longue permet de lire les pistes enregistrées. Une fois la lecture lancée, vous pouvez la contrôler à l'aide des boutons ,  et .
- 4.-  /  : en mode Bluetooth, USB et microSD, lance/pause la lecture d'audio; une pression longue avance/retour rapide. En mode FM, il permet de passer à la fréquence mémorisée précédente/suivante.
- 5.-  : en mode Bluetooth, USB et microSD, lance/pause la lecture d'audio; en mode FM, mémorise automatiquement toutes les fréquences détectées avec une qualité de signal suffisante.
- 6.-  : en mode USB et micro SD, active/désactive la lecture aléatoire.
 - ONE : lit la même chanson en boucle.
 - ALL : lit les chansons dans l'ordre et redémarre à la fin.
- 7.- **0-9** : boutons numériques pour sélectionner automatiquement la piste audio souhaitée sur le périphérique USB ou microSD ou la station de radio enregistrée. En mode FM, ils permettent de sélectionner les stations en mémoire.
- 8.- **TWS** : une pression sur ce bouton active la fonction TWS, pour plus d'informations voir FONCTIONNEMENT.
- 9.- **VOL -/VOL+** : contrôle du volume du lecteur.
- 10.- **EQ** : permet de choisir entre les différentes égalisations existantes : FLAT (sans égalisation), POP, ROCK, JAZZ, CLASSIC.

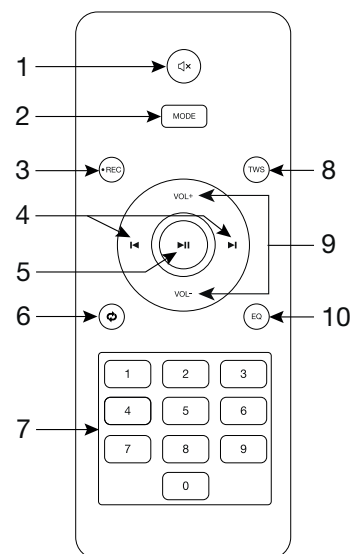

FONCTIONNEMENT

BATTERIE RECHARGEABLE

Pour charger la batterie, branchez l'appareil sur une prise de courant alternatif de 230 V à l'aide du câble d'alimentation. Laissez l'appareil branché sur la prise et allumé pendant le temps de charge, qui est d'environ 3 heures. Le voyant de la batterie devient bleu pendant la charge et s'éteint lorsque la charge est terminée.

La durée de vie de la batterie dépend de l'utilisation de l'appareil, du type de musique jouée, du volume, etc. La durée de vie de la batterie est de 8 heures dans des conditions optimales de laboratoire.

N.B. : ce haut-parleur fonctionne sur batterie et est connecté à l'alimentation secteur.

LECTEUR

Tous les modes de lecture disposent d'une égalisation supplémentaire des commandes du panneau arrière (BASS et TREBLE) via la touche EQ du lecteur et de la télécommande. En plus, la télécommande dispose d'une fonction MUTE pour couper le son (l'écran clignote pour indiquer que la fonction MUTE est active).

MODE USB/MicroSD

- Insérez le dispositif USB ou la carte microSD et sélectionnez le mode souhaité ; l'écran affiche respectivement USB ou CArD. La lecture commence alors, en indiquant le numéro de la chanson, brièvement, et le temps de lecture (00:00).
- Appuyez sur **⏮** du lecteur ou de la télécommande pour changer de chanson ou **▶||** pour lancer/pause la lecture.

N.B. : ce mode permet de modifier le mode de lecture.

MODE BLUETOOTH

- Sélectionnez le mode Bluetooth. L'écran affiche BLUE. Le clignotement en BLUE indique qu'une connexion n'a pas été établie avec un appareil et lorsqu'il cesse de clignoter, il indique que l'appareil est connecté.
- Pour connecter votre appareil, ouvrez l'écran des paramètres Bluetooth sur votre smartphone ou votre tablette. Activez la fonction Bluetooth, sélectionnez l'appareil MALIBU-308 et apparez-le.
N.B. : cet amplificateur se souvient du dernier appareil connecté. Vous n'avez donc pas besoin d'effectuer ce processus de liaison et la liaison se fera automatiquement.
- Sélectionnez la musique sur votre smartphone/tablette et lancez la lecture.
- Assurez-vous que votre smartphone/tablette est suffisamment fort pour être entendu par le haut-parleur. De cette manière, vous pouvez contrôler le volume à partir du **MALIBU** lui-même à un moment ultérieur sans avoir à manipuler d'autres appareils.
- Appuyez sur **⏮** du lecteur ou de la télécommande pour changer de chanson ou **▶||** pour lancer/pause la lecture.

MODE FM

- Sélectionnez le mode FM. L'écran affiche la fréquence accordée (000.0 MHz).
- Effectuez un réglage automatique des stations pour commencer à utiliser ce mode avec une pression longue sur le bouton **▶||**.
- Une fois que vous avez terminé, vous pouvez sélectionner la station que vous souhaitez écouter parmi celles qui sont syntonisées avec **⏮** sur le panneau avant ou de la télécommande.

MODE LIGNE

- Connectez votre appareil audio (Smartphone, tablette, PC, etc.) via un câble audio stéréo à l'entrée LINE IN sur le panneau arrière.
- Sélectionnez le mode d'entrée ligne. L'écran affiche LINE.
- Sélectionnez la musique sur votre lecteur externe et lancez la lecture.
- Assurez-vous que votre dispositif est le volume suffisamment fort pour être entendu par le haut-parleur. De cette manière, vous pouvez contrôler le volume à partir du **MALIBU** lui-même à un moment ultérieur sans avoir à manipuler d'autres appareils.

ENREGISTREUR DE MICROPHONES

La fonction d'enregistrement n'enregistre que le signal des microphones, quel que soit le mode sélectionné sur le lecteur.

- 1.- Connectez les microphones que vous souhaitez enregistrer (avec ou sans fil) et réglez leur volume, l'effet d'écho et l'égalisation.
- 2.- Connectez une unité d'enregistrement au port USB ou à la fente microSD. Pendant l'enregistrement, vous pouvez écouter la musique tout en enregistrant la voix en sélectionnant le mode sur le lecteur, à condition qu'il ne s'agisse pas du même mode que celui utilisé pour l'enregistrement.

N.B. : le dispositif USB a la priorité sur la carte microSD.

- 3.- Appuyez sur le bouton ● **REC** du lecteur ou de la télécommande et appuyez à nouveau sur cette touche pour arrêter l'enregistrement. Une nouvelle pression sur la touche lance un nouvel enregistrement. L'enregistrement peut être interrompu et repris à l'aide de la touche ►||.
- 4.- Pour lire ces enregistrements, appuyez longuement sur le bouton ● **REC** du lecteur ou de la télécommande.

Les enregistrements sont stockés dans un dossier REC sur la carte USB ou microSD et sont nommés 00000.MP3.

FONCTION TWS (TRUE WIRELESS STEREO)

La fonction TWS permet à l'audio provenant du lecteur (USB, microSD, Bluetooth, FM ou AUX) d'être diffusé par deux haut-parleurs en stéréo. Pour cette fonction, il y aura toujours un haut-parleur principal jouant le canal gauche du signal stéréo, et un haut-parleur secondaire jouant le canal droit.

Pour cela, vous devez disposer de 2 haut-parleurs **MALIBU-308**, **MALIBU-310**, **MALIBU-312** ou **MALIBU-315** et suivre les étapes suivantes :

- 1.- Allumez les deux haut-parleurs **MALIBU** et activez le mode Bluetooth.
- 2.- Sur le haut-parleur secondaire, appuyez sur la touche TWS et l'écran affichera SLAU en clignotant.
- 3.- Attendez quelques secondes, les écrans des deux haut-parleurs cessent de clignoter, indiquant qu'ils sont connectés.
- 4.- Sélectionnez le mode lecture sur le haut-parleur principal et commencez la lecture.

Les deux haut-parleurs peuvent être utilisés pour contrôler les fonctions du lecteur : ►, ||, ◀ et ▶. Mais il ne sera possible de changer de mode qu'à partir du haut-parleur principal.

N.B. : toutes les autres entrées de haut-parleurs telles que MIC ou GUITAR ne seront entendues que par le haut-parleur auquel elles sont connectées. Veuillez noter que si les microphones sans fil des deux haut-parleurs sont de la même fréquence, ils ne peuvent pas être utilisés tous les deux.

CONNEXION ET FONCTIONNEMENT

- Avant d'effectuer toute connexion :
 - Assurez-vous que tous les appareils sont éteints et débranchés de la prise de courant.
 - Vérifiez l'état de la batterie de l'enceinte et des piles du microphone sans fil.
 - Réglez les commandes de volume au minimum.
- Connectez le(s) dispositif(s) dont vous aurez besoin :
 - Dispositif USB dans le port USB.
 - Carte microSD dans la fente microSD.
 - PC, tablette, smartphone, etc. à l'entrée LINE IN.
 - Microphone de câble dans les entrées MIC 1 et MIC 2.
 - Pour le mode Bluetooth, vous devez attendre que l'enceinte soit allumée et appariée.
- Allumez les appareils connectés à l'étape précédente ainsi que les microphones sans fil, et enfin, allumez le haut-parleur. Le MALIBU peut être alimenté directement par le secteur ou par la batterie interne.
- Sélectionnez le mode de fonctionnement et réglez les commandes de volume. PLAYER VOL et MIC VOL.

N.B. : si vous utilisez un microphone (sans fil et/ou filaire), veillez à ne pas vous placer devant le haut-parleur et à vous tenir à une certaine distance pour éviter tout Larsen et autres bruits parasites.
- Après usage, n'oubliez pas d'éteindre et déconnecter l'appareil de la prise de courant.

DIAGRAMME FONCTIONNEL

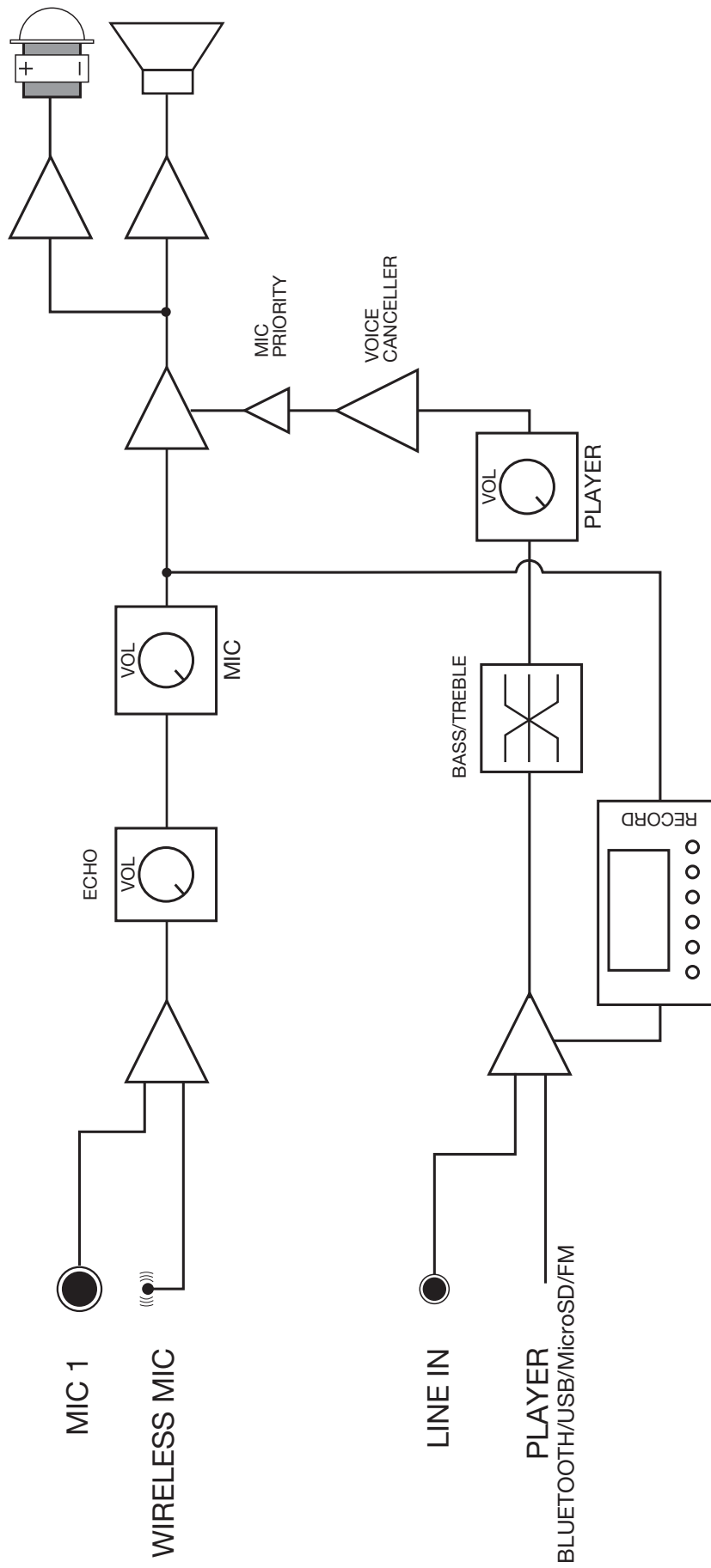

SPÉCIFICATIONS TECHNIQUES

	MALIBU-308
CARACTÉRISTIQUES	Haut-parleur portable 1 microphone sans fil de main UHF (650 MHz). Lecteur Bluetooth/USB/MicroSD/FM/LINE et enregistreur de l'audio du microphone. Récepteur Bluetooth 5.0. Fonction karaoké avec Voice Cancellor, priorité, contrôle de l'écho du microphone et contrôle indépendant du volume de la musique et des microphones. Fonction TWS pour le couplage par Bluetooth de deux haut-parleurs. Entrée pour microphone avec câble. Batterie rechargeable de Li-ion. Renforcement en graves BASS REFLEX. Télécommande pour lecteur. Chariot de transport trolley. Orifice à la base pour tube de 35 mm.
PUISSANCE	100 W maximum, 20 W RMS
HAUT-PARLEURS	1 woofer 8" 1 tweeter 1"
ENTRÉES	1 microphone, jack 6'3 mm, 4.700 Ω 33 mV 1 auxiliaire stéréo, jack 3'5 mm, 10.000 Ω 549 mV
CONTRÔLES	Volume de microphone avec écho Volume du lecteur avec réglage des graves et des aigus Lecteur avec sélection de la source, contrôle de la lecture, enregistrement, TWS, éliminateur de voix, priorité à la voix, mode de lecture et égalisation Indicateur de batterie faible Indicateur du charge de batterie
ALIMENTATION	110-240 V CA, 24'4 W Batterie Li-ion 11'1 V, 2.200 mAh Autonomie avec batterie rechargeable : 8 h* Temps de charge de la batterie: 3 h *Autonomie à 50% du volume. L'autonomie peut être réduite selon le type de musique et volume Fonctionne pendant la recharge Microphones sans fil : 2 piles LR6-AA Télécommande : 2 piles LR03-AAA
DIMENSIONS	250 x 385 x 200 mm profondeur
OPTIONNEL	FAL-M8 : sac de transport

DÉCLARATION UE DE CONFORMITÉ SIMPLIFIÉE

FONESTAR SISTEMAS S.A. déclare que le Haut-parleur portable MALIBU-308 est conforme à la Directive 2014/53/E. Le texte complet de la déclaration UE de conformité est disponible à l'adresse internet suivante :

DESCRIÇÃO

- Coluna portátil com 1 microfone sem fios.
- A coluna portátil para acompanhar todos os seus eventos ou festas, uma atuação ou conversa em direto. Proporciona o ambiente musical perfeito, poderá reproduzir música, fazer karaoke, gravar a entrada do microfone, sonorizar as suas atuações ou amplificar a voz.
- O som de grande potência irá permitir cobrir eventos de até 20 pessoas com uma excelente qualidade de áudio graças à sua definição em frequências agudas e ao reforço em graves BASS REFLEX.
- A MALIBU-308 incorpora tudo o que é necessário para amplificar o som. Inclui um microfone sem fios de mão e uma entrada para ligar outro microfone de cabo. Poderá fazer karaoke ativando a função Voice Canceller que cancela a voz sobre a música, atribuir prioridade de voz para atenuar a música enquanto alguém fala e controlar o volume da música e o microfone de forma independente, além do eco para o microfone.
- Dispõe de um reproduzidor multifuncional de Bluetooth®, USB/microSD, rádio ou linha com comando à distância. Oferece ainda a possibilidade de ligar 2 colunas por bluetooth e reproduzir o mesmo conteúdo através da função TWS.
- O uso simples e intuitivo minimiza o tempo de configuração.
- Muito versátil, adapta-se a múltiplos usos e é fácil de transportar graças ao seu design de carrinho trolley e aos componentes leves altamente eficientes, como o amplificador classe D e a bateria recarregável de lítio, que exige uma manutenção reduzida e proporciona uma grande autonomia.
- É a coluna adequada para utilizadores sem grandes conhecimentos de áudio, que precisam de sonorizar festas familiares e pequenos eventos, bem como para utilizadores mais profissionais que dão aulas, cursos ou apresentações, ou ainda para artistas que desejam fazer pequenas atuações em direto ou recitais.

CONTROLOS E FUNÇÕES

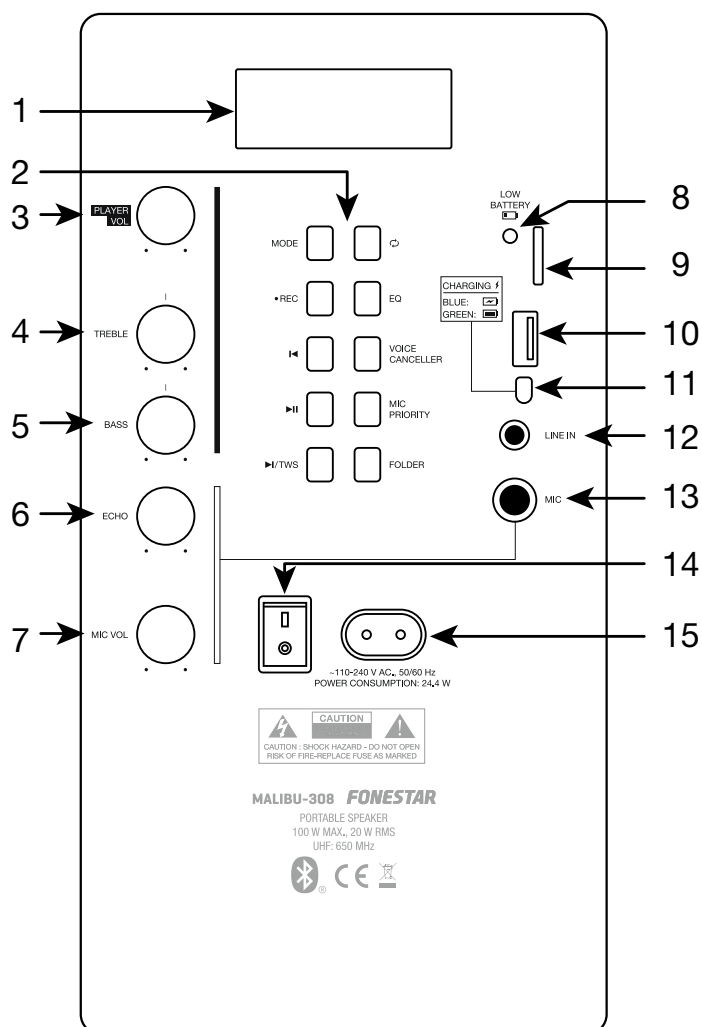

1.- Ecrã de informação do módulo reproduzidor.

2.- Botões do reproduzidor:

a.- **MODE**: toques rápidos neste botão permitem alterar o modo no reproduzidor para escolher a fonte de áudio desejada: USB, microSD (CArD), Bluetooth (BLUE), rádio FM (o ecrã apresenta a frequência), entrada de linha (LINE).

b.- **REC**: um toque rápido neste botão permite iniciar/parar a gravação do áudio dos microfones. Um toque prolongado permite reproduzir as faixas gravadas. Após iniciar a reprodução poderá controlá-la com os botões ►||, ◀ e ►.

c.- **◀**: em modo Bluetooth, USB e micro SD um toque rápido permite passar para a faixa anterior. Em modo FM passa para a frequência memorizada anterior.

d.- **►||**: em modo Bluetooth, USB e micro SD inicia/pausa a reprodução de áudio; em modo FM efetua a memorização automática de todas as frequências que sejam detetadas com qualidade de sinal suficiente.

e.- **►/TWS**: em modo Bluetooth, USB e micro SD um toque rápido permite passar para a faixa seguinte. Em modo FM passa para a frequência memorizada seguinte. Um toque prolongado neste botão ativa a função TWS, para mais informação aceda à secção FUNCIONAMENTO.

f.- **↻**: em modo USB e micro SD ativa/desativa a reprodução aleatória.

- ONE: reproduz uma mesma faixa repetidamente.

- ALL: reproduz as faixas por ordem e no final começa de novo.

g.- **EQ**: permite alternar entre as diferentes equalizações existentes: FLAT (sem equalização), POP, ROCK, JAZZ, CLASSIC.

h.- **VOICE CANCELLER**: elimina a voz das canções através de equalização para melhorar a experiência de karaoke. O ecrã apresenta ON quando a função está ativada e OFF quando está desativada.

i.- **MIC PRIORITY**: ativa a prioridade dos microfones sobre a música. A música será atenuada quando houver sinal num dos microfones: MIC ou microfone sem fios. O ecrã apresenta ON quando a função está ativada e OFF quando está desativada.

j.- **FOLDER**: em modo USB e MicroSD permite seleccionar a pasta a reproduzir.

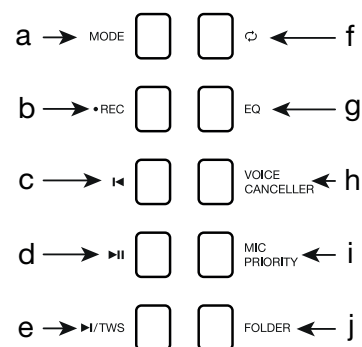

3.- **PLAYER VOL**: controlo de volume do reproduzidor.

4.- **TREBLE**: controlo que reforça ou atenua as frequências agudas do reproduzidor.

5.- **BASS**: controlo que reforça ou atenua as frequências graves do reproduzidor.

6.- **ECHO**: controlo da função eco sobre os microfones. Permite configurar o número de repetições do efeito eco dos microfones MIC e microfone sem fios.

7.- **MIC VOL**: controlo de volume dos microfones MIC e microfone sem fios.

8.- **LOW BATTERY**: indicador luminoso de bateria fraca. Quando este indicador ficar azul, ligue o cabo de alimentação.

9.- Porta para ligar cartões de memória microSD.

10.- Porta para ligar dispositivos de armazenamento USB.

11.- **CHARGING BATTERY**: indicador luminoso do processo de carga da bateria. Este indicador fica azul enquanto a bateria está a carregar, e fica verde quando a bateria fica totalmente carregada.

12.- **LINE IN**: entrada auxiliar estéreo de nível de linha, conector jack 3,5 mm.

13.- **MIC**: entrada balanceada de nível de micro, conector jack 6,3 mm.

14.- Interruptor para ligar/desligar a coluna.

15.- Entrada para ligar o cabo de alimentação CA.

MICROFONE DE MÃO

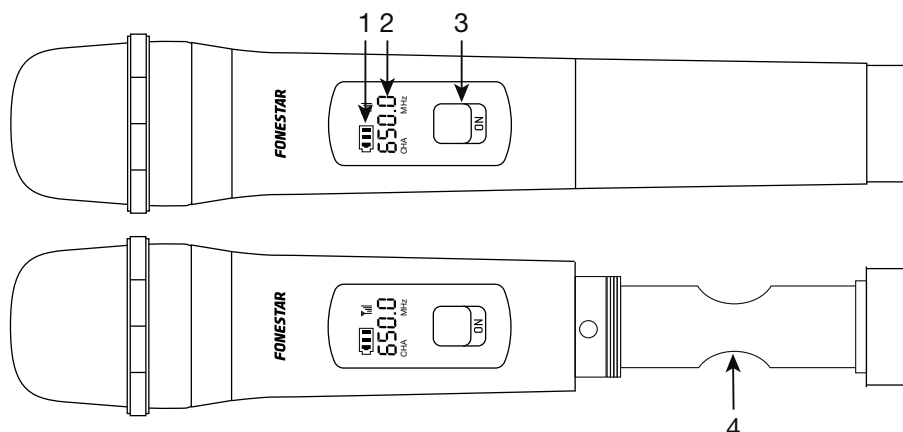

- 1.- Indicador luminoso de carga de bateria: nível da bateria correto, bateria fraca.
- 2.- Indicador de frequência de transmissão.
- 3.- Interruptor para ligar/desligar o microfone de mão.
- 4.- Compartimento para pilhas. Utilize 2 pilhas de 1,5 V tipo LR6-AA, preferentemente alcalinas. Ao colocar as baterias, certifique-se de que é a polaridade correta.

COMANDO À DISTÂNCIA

- 1.- : silencia a coluna.
- 2.- **MODE**: toques rápidos neste botão permitem alterar o modo no reprodutor para escolher a fonte de áudio desejada: USB, microSD (CARd), Bluetooth (BLUE), rádio FM (o ecrã apresenta a frequência), entrada de linha (LINE).
- 3.- **REC**: um toque rápido neste botão permite iniciar/parar a gravação do áudio dos microfones. Um toque prolongado permite reproduzir as faixas gravadas. Após iniciar a reprodução poderá controlá-la com os botões , e .
- 4.- / : em modo Bluetooth, USB e micro SD, um toque rápido premir passar para a canção anterior/seguinte; um toque prolongado permite avançar e recuar rapidamente. Em modo FM, muda para anterior/seguinte frequência memorizada.
- 5.- : em modo Bluetooth, USB e micro SD inicia/pausa a reprodução de áudio; em modo FM efetua a memorização automática de todas as frequências que sejam detetadas com qualidade de sinal suficiente.
- 6.- : em modo USB e micro SD ativa/desativa a reprodução aleatória.
 - ONE: reproduz uma mesma faixa repetidamente.
 - ALL: reproduz as faixas por ordem e no final começa de novo.
- 7.- **0-9**: botões numéricos para selecionar automaticamente a faixa de áudio desejada no dispositivo USB ou microSD ou a emissora de rádio memorizada. Em modo FM permitem selecionar as emissoras guardadas na memória.
- 8.- **TWS**: um toque prolongado neste botão ativa a função TWS, para mais informação aceda à secção FUNCIONAMENTO.
- 9.- **VOL -/VOL+**: controlos de volume do reprodutor.
- 10.- **EQ**: permite alternar entre as diferentes equalizações existentes: FLAT (sem equalização), POP, ROCK, JAZZ, CLASSIC.

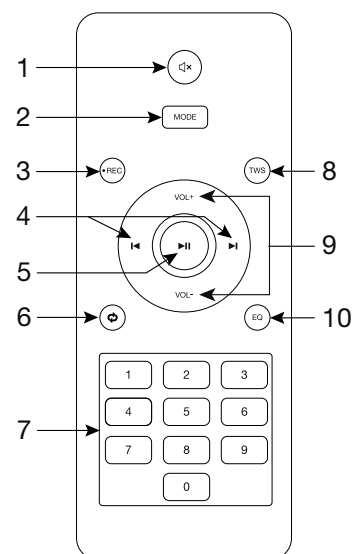

FUNCIONAMENTO

BATERIA RECARREGÁVEL

Para carregar a bateria ligue o equipamento a uma tomada de corrente 230 V CA usando o cabo de alimentação. Mantenha o equipamento ligado à tomada de corrente e ligado durante o tempo de carga: 3 horas aproximadamente. O indicador luminoso de bateria fica azul durante a carga e desliga-se quando fica totalmente carregada.

A duração da bateria depende do uso do equipamento, do tipo de música reproduzida, do volume, etc. A bateria dura 8 horas em condições ótimas de funcionamento.

NOTA: esta coluna funciona com bateria e ligada à alimentação CA.

REPRODUTOR

Todos os modos do reproduutor dispõem de uma equalização além dos controlos do painel posterior (BASS e TREBLE) usando o botão EQ do reproduutor e do comando à distância. Adicionalmente, o comando à distância dispõe da função MUTE para silenciar o áudio, o ecrã irá piscar indicando que a função de silêncio está ativa.

MODO USB/microSD

- Introduza o dispositivo USB ou cartão microSD e selecione o modo desejado; o ecrã irá apresentar USB ou CARd respetivamente. De seguida irá começar a reprodução indicando o número da faixa, brevemente, e o tempo de reprodução (00:00).
- Pressione **⏮** no reproduutor ou no comando à distância para mudar de faixa ou **▶||** para iniciar/pausar a reprodução.

NOTA: este modo permite alterar o modo de reprodução.

MODO BLUETOOTH

- Selecione o modo Bluetooth. O ecrã irá apresentar BLUE. Se BLUE piscar, indica que não foi estabelecida ligação com um dispositivo. Quando para de piscar indica que está ligado.
- Para ligar o seu dispositivo abra o ecrã de configuração de Bluetooth do seu smartphone ou tablet. Ative a função Bluetooth, selecione o dispositivo MALIBU-308 e emparelhe-se com ele.

NOTA: este amplificador memoriza o último dispositivo ligado. Pelo que não será necessário efetuar este processo de emparelhamento pois será feito automaticamente.

- Selecione a música no seu smartphone/tablet e inicie a reprodução.
- Certifique-se de que o seu smartphone/tablet tem volume suficiente para poder ser ouvido através da coluna. Deste modo, poderá depois controlar o volume a partir do próprio **MALIBU** sem ter de usar mais nenhum equipamento.
- Pressione **⏮** no reproduutor ou no comando à distância para mudar de faixa ou **▶||** para iniciar/pausar a reprodução.

MODO FM

- Selecione o modo FM. O ecrã irá apresentar a frequência sintonizada (000,0 MHz).
- Efetue uma sintonização automática das emisoras para começar a utilizar este modo com um toque rápido no botão **▶||**.
- Quando terminar poderá selecionar a emissora que deseja ouvir de entre todas as sintonizadas com **⏮** no painel frontal ou do comando à distância.

MODO LINHA

- Ligue o seu dispositivo de áudio (Smartphone, tablet, PC, etc) usando um cabo de áudio estéreo na entrada LINE IN do painel posterior.
- Selecione o modo entrada de linha. O ecrã irá apresentar LINE.
- Selecione a música no seu dispositivo e inicie a reprodução.
- Certifique-se de que o seu dispositivo tem volume suficiente para poder ser ouvido através da coluna. Deste modo, poderá depois controlar o volume a partir do próprio **MALIBU** sem ter de usar mais nenhum equipamento.

GRAVADOR DE MICROFONES

A função de gravação só irá gravar o sinal dos microfones independentemente do modo selecionado no reproduutor.

- 1.- Ligue os microfones que deseja gravar (de cabo ou sem fios) e regule o volume, efeito eco e equalização.
- 2.- Ligue uma unidade de gravação na porta USB ou na ranhura microSD. Durante a gravação poderá ouvir a música enquanto grava a voz selecionando o modo no reproduutor, desde que não seja o mesmo modo que estiver a usar para a gravação.

NOTA: o dispositivo USB tem prioridade sobre o cartão microSD.

- 3.- Pressione o botão ● **REC** do reproduutor ou do comando à distância e volte a pressioná-lo para parar a gravação. Se voltar a pressionar, irá começar outra gravação. A gravação pode ser pausada e retomada com o botão ►||.
- 4.- Para reproduzir estas gravações pressione prolongadamente no botão ● **REC** do reproduutor ou do comando à distância.

As gravações ficam armazenadas numa pasta REC no USB ou cartão microSD com o nome 00000.MP3.

FUNÇÃO TWS (TRUE WIRELESS STEREO)

A função TWS permite que o áudio do reproduutor (USB, microSD, Bluetooth, FM ou AUX) seja ouvido através de 2 colunas em estéreo. Para esta função terá sempre uma coluna principal que reproduz o canal esquerdo do sinal estéreo, e uma secundária que reproduz o canal direito.

Para tal, deve dispor de 2 colunas **MALIBU-308**, **MALIBU-310**, **MALIBU-312** ou **MALIBU-315** e seguir os passos abaixo:

- 1.- Ligue ambas as colunas **MALIBU** e ative o modo Bluetooth.
- 2.- Na coluna secundária, pressione o botão TWS e o ecrã irá apresentar SLAU a piscar.
- 3.- Espere uns segundos até os ecrãs de ambas as colunas deixarem de piscar, indicando que estão ligadas.
- 4.- Selecione o modo de reprodução na coluna principal e inicie a reprodução.

É possível, a partir de ambas as colunas, controlar as funções do reproduutor: ►, ||, ◀ e ▶. Mas só poderá alterar o modo a partir da coluna principal.

NOTA: as restantes entradas das colunas como MIC ou GUITAR só serão ouvidas através da coluna à qual estiverem ligadas. Tenha em consideração que, caso os microfones sem fios de ambas as colunas tenham a mesma frequência, não poderá usar os dois.

LIGAÇÃO E FUNCIONAMENTO

- Antes de efetuar qualquer ligação:
 - Certifique-se de que todos os equipamentos estão desativados e desligados da tomada de corrente de alimentação.
 - Confirme o estado da bateria da coluna e das pilhas do microfone sem fios.
 - Coloque os controlos de volume no mínimo.
 - Ligue o dispositivo ou dispositivos de que irá necessitar:
 - Dispositivo USB na porta USB.
 - Cartão microSD na ranhura microSD.
 - Pc, tablet, smartphone, etc. na entrada LINE IN.
 - Microfone de cabo nas entradas MIC 1 e MIC2.
 - Para o modo bluetooth terá de esperar que a coluna se ligue para a emparelhar.
 - Ative os dispositivos ligados no passo anterior e o microfone sem fios e, por fim, ative a coluna. Pode utilizar a MALIBU através de alimentação direta da corrente ou usando a bateria interna.
 - Selecione o modo de funcionamento e regule os controlos de volume PLAYER, VOL e MIC VOL.
- NOTA:** se usar microfone (sem fios e/ou cabo) garanta que não fica em frente à coluna, mantendo uma certa distância para evitar feedback e outros ruídos incómodos.
- Após utilizar, não se esqueça de desativar e desligar o aparelho da tomada de corrente.

DIAGRAMA DE BLOCOS

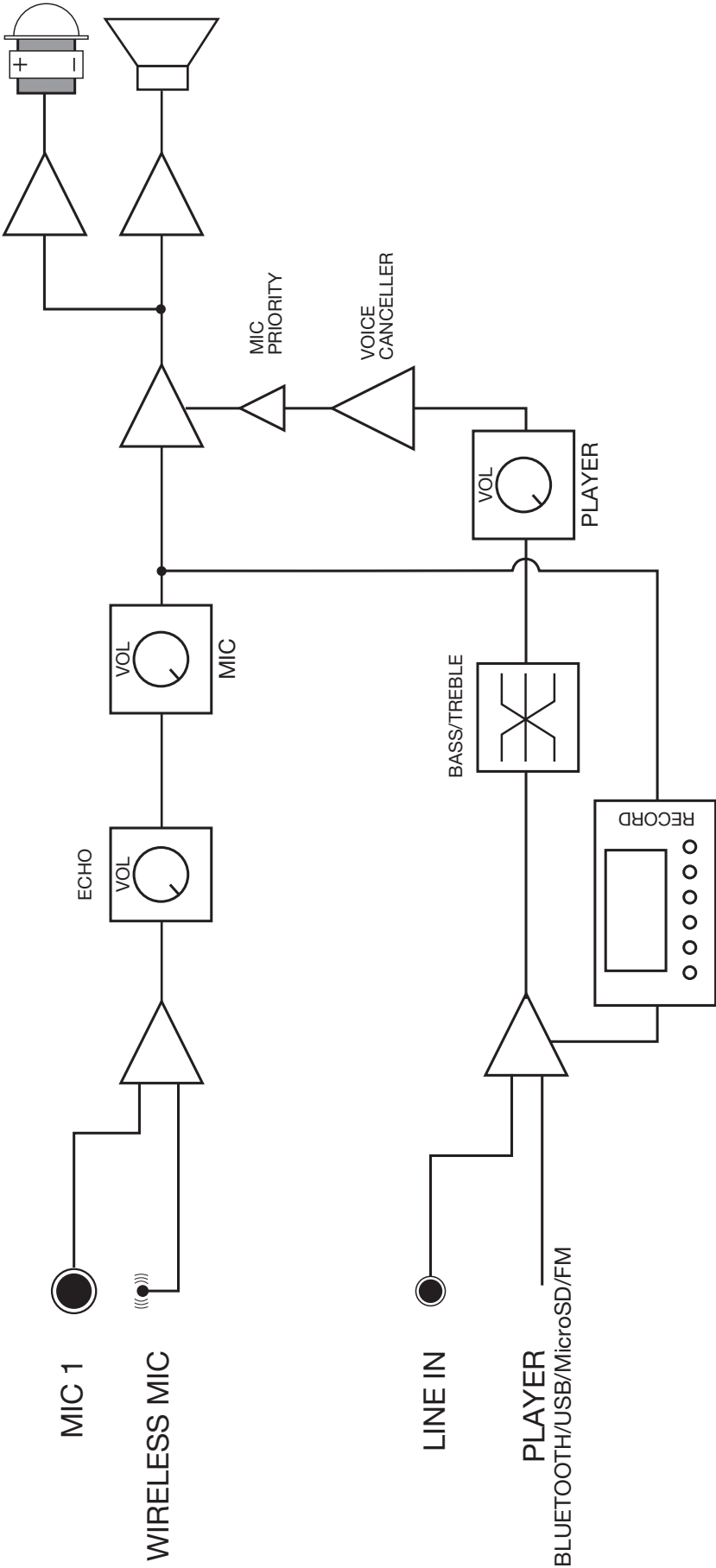

ESPECIFICAÇÕES TÉCNICAS

	MALIBU-308
CARACTERÍSTICAS	Coluna portátil. 1 microfone sem fios de mão UHF (650 MHz). Reprodutor Bluetooth/USB/microSD/FM/LINE e gravador do áudio do microfone. Recetor Bluetooth 5.0. Função karaoke com Voice Canceller, prioridade, controlo de eco para microfone e controlo de volume independente da música e dos microfones. Função TWS para emparelhar duas colunas por Bluetooth. Entrada para microfone com cabo. Bateria recarregável de Li-ion. Reforço em graves BASS REFLEX. Comando à distância para reprodutor. Carrinho de transporte trolley. Orifício na base para tubo de 35 mm.
POTÊNCIA	100 W máximo, 20 W RMS
COLUNAS	1 woofer 8" 1 tweeter 1"
ENTRADAS	1 microfone, jack 6,3 mm, 4.700 Ω 33 mV 1 linha estéreo, jack 3,5 mm, 10.000 Ω 549 mV
CONTROLOS	Volume de microfone com eco Volume de reprodutor com controlo de graves e agudos Reprodutor com seleção de fonte, controlo de reprodução, gravação, TWS, eliminador de voz, prioridade de voz, modo de reprodução e equalização Indicador de baixa bateria Indicador de carga de bateria
ALIMENTAÇÃO	110-240 V CA, 24,4 W Bateria Li-ion 11,1 V, 2.200 mAh Autonomia com bateria recarregável: 8 h* Tempo de carga da bateria: 3 h *Autonomia com volume a 50%. Dependendo do tipo de música e do volume, a autonomia pode diminuir. Funciona enquanto recarga Microfones sem fios: 2 pilhas LR6-AA Comando à distância: 2 pilhas LR03-AAA
MEDIDAS	250 x 385 x 200 mm fundo
OPCIONAL	FAL-M8 : bolsa de transporte

DECLARAÇÃO UE DE CONFORMIDADE SIMPLIFICADA

A abaixo assinada, FONESTAR SISTEMAS S.A. declara que a Coluna portátil MALIBU-308 está em conformidade com a Diretiva 2014/53/UE.

O texto integral da declaração de conformidade está disponível no seguinte endereço de internet:

